



Odtwarzacz MP4

Instrukcja obsługi





Dziękujemy za wybór odtwarzacza MP4 LARK CLIP i życzymy satysfakcji z jego użytkowania.

Prosimy zapoznać się z niniejszą instrukcją przed przystąpieniem do eksploatacji urządzenia.

Wstęp

Producent zastrzega sobie możliwość wprowadzania zmian w urządzeniu, jak i w instrukcji. Aktualizowane wersje instrukcji będą umieszczane na stronie www.lark.com.pl. Prosimy odwoływać się do strony www.lark.com.pl w przypadku pytań lub wątpliwości dotyczących obsługi odtwarzacza.

Wskazówki dotyczące bezpieczeństwa

- Chronić odtwarzacz przed kurzem, wilgocią, wodą, wysokimi i bardzo niskimi temperaturami oraz silnymi wstrząsami, upadkiem itp.
- Uderzenie czy wgniecenie obudowy może spowodować poważne, nieodwracalne uszkodzenie odtwarzacza lub baterii.
- Naładuj baterię, jeżeli:
 - Wskaźnik zużycia baterii wskazuje jej znaczne wyczerpanie
 - Odtwarzacz sam się wyłącza, wyłącza się zaraz po jego włączeniu
 - Odtwarzacz nie reaguje na naciskanie przycisków.
- Nie odłączaj odtwarzacza od komputera w trakcie kopiowania, zapisywania czy przenoszenia plików może to spowodować uszkodzenie danych oraz odtwarzacza!
- Użytkownik jest zobowiązany do właściwego zabezpieczenia ważnych danych (kopie na różnych nośnikach itp.). Gwarant nie ponosi odpowiedzialności za utratę jakichkolwiek danych spowodowaną nieprawidłowym działaniem odtwarzacza czy jego uszkodzeniem!
- Nie narażaj urządzenia na bardzo wysokie lub niskie temperatury, chroń przed pyłem, kurzem, wodą itp.
- Nigdy nie rozkręcaj samodzielnie urządzenia, nie próbuj go naprawiać. Odtwarzacz MP3 nie ma żadnej części która może być naprawiona przez użytkownika. Naprawą mogą zajmować się jedynie pracownicy wykwalifikowanych punktów serwisowych.
- Nie zalecamy korzystania ze słuchawek podczas prowadzenia samochodu. Może to rozpraszać uwagę, która powinna być skupiona na sytuacji na drodze. Istnieje niebezpieczeństwo, że nie usłyszysz klaksonu, sygnału karetki itp.
- Słuchanie głośnej muzyki przez słuchawki może skutkować uszkodzeniem słuchu. Dostosuj głośność do swoich potrzeb, zachowując rozsądek i rozwagę.

UWAGA

Nie wyrzucaj zużytych baterii razem z niesortowanymi odpadami komunalnymi. Należy je oddać do specjalnego punktu recyklingu. Pojemniki służące do zbioru baterii znajdziesz w większości sklepów oferujących sprzęt elektryczny i elektroniczny.

Prosimy o dokładne zapoznanie się z instrukcją i przestrzeganie zawartych w niej zaleceń.

W związku z ciągłą pracą nad dalszym udoskonalaniem produktu, treść instrukcji i dane produktu mogą w przyszłości ulec zmianie, bez wcześniejszego powiadomienia.

Cechy produktu

- Odczyt plików MP1, MP2, MP3, WMA, WMV, ASF, WAV, AMV (video)
- Możliwość aktualizacji oprogramowania
- Radio FM – możliwość zaprogramowania do 40 stacji
- Możliwość przeglądania zdjęć w formacie JPEG
- Funkcja dysku USB- współpracuje z systemami Win2000, XP i wyższymi bez konieczności instalowania sterowników
- Partycja pamięci – możliwość ochrony hasłem części przestrzeni dysku
- Dyktafon Nagrania głosowe można zapisywać w formacie WMA lub ACT. W trybie odtwarzania nagrań głosowych działa funkcja powtarzania fragmentu nagrania
- Siedem ustawień korektora dźwięku (EQ)
- Tryb odtwarzania warto dostosować do rodzaju słuchanej muzyki; dostępne opcje to rock, pop, klasyka, soft, jazz, DBB i bez korekcji
- Tryby odtwarzania Wykorzystaj tryb powtarzania utworu, folderu, wszystkich utworów i odtwarzania w kolejności losowej
- Oszczędzanie energii
- Dla wygody użytkownika urządzenie wyposażono w tryb SLEEP i tryb oszczędzania energii
- Animowane menu umożliwia łatwą i przyjemną nawigację

Zawartość opakowania

- Odtwarzacz LARK CLIP
- Słuchawki stereo
- Płyta CD z oprogramowaniem i polską instrukcją
- Kabel USB
- Karta gwarancyjna
- Skrócona instrukcja SZYBKI START
- Ładowarka sieciowa

Wymagania sprzętowe

- Procesor powyżej Pentium 100MHz.
- System operacyjny Windows 95/98/2000/ME/XP lub wyższy
- Port USB
- Napęd CD-ROM
- Pamięć wolna powyżej 15MB

Budowa odtwarzacza

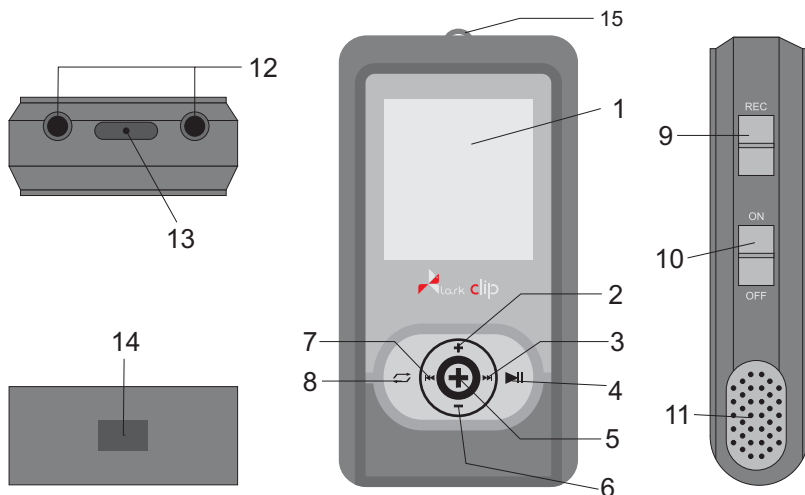

- | | |
|-------------------------------|---------------------------|
| 1. Wyświetlacz LCD | 9. Nagrywanie REC |
| 2. Głośność VOL + | 10. Włączanie/ Wylączenie |
| 3. Następny ►► | 11. Głośnik |
| 4. Odtwarzanie/ Zatrzymanie ► | 12. Wejście słuchawek |
| 5. Joystick Mode/ Menu ► | 13. Mikrofon |
| 6. Głośność VOL - | 14. Złącze USB |
| 7. Poprzedni ◀◀ | 15. Zaczep paska |
| 8. Powtarzanie LOOP | |

Ikony na wyświetlaczu



Podstawowe funkcje

■ MENU systemowe

Naciśnij przycisk Mode, aby wejść do MENU systemowego (przyciśnij i przytrzymaj, jeśli odtwarzacz jest w trybie spoczynku). Wejść do podmenu trybu odtwarzania, naciskając MODE w trybie odtwarzania muzyki lub do podmenu trybu spoczynku, kiedy odtwarzacz jest w trybie spoczynku.

■ Przeszukiwanie

Użyj przycisku ►► (przewijanie do przodu) lub ◀◀ (przewijanie wstecz) w trybie odtwarzania muzyki, aby zmienić utwór.

Tryby pracy odtwarzacza

Wejść do MENU głównego (wciśnij i przytrzymaj przycisk MODE)

Dostępne tryby:

 <p>MUZYKA</p>	 <p>FILMY</p>	 <p>DYKTAFON</p>	 <p>NAGRANIA GŁOSOWE</p>
 <p>RADIO</p>	 <p>ZDJĘCIA</p>	 <p>USTAWIENIA</p>	 <p>E-BOOK</p>
Tryb MUZYKA	Tryb FILMY	Tryb DYKTAFON	Tryb odtwarzania NAGRAŃ GŁOSOWYCH
 <p>Tryb RADIO</p>	 <p>Tryb ZDJĘCIA</p>	 <p>USTAWIENIA SYSTEMOWE</p>	 <p>Tryb E-BOOK</p>
 <p>Tryb RADIO</p>	 <p>Album</p>	 <p>System</p>	 <p>E-BOOK</p>
 <p>F/W UPGRADE</p>	Tryb USB (w czasie podłączenia do komputera)		

▪ **Głośność**

W czasie odtwarzania utworu dostosuj głośność przy pomocy przycisków VOL+/VOL- . Pamiętaj, że długotwale słuchanie głośnej muzyki przez słuchawki może uszkodzić słuch.

▪ **Włączanie / wyłączenie odtwarzacza**

Naciśnij i przytrzymaj przycisk "PLAY ►||", aby włączyć odtwarzacz. Pamiętaj, że bateria musi być naładowana, aby odtwarzacz się włączył.

Aby wyłączyć odtwarzacz, naciśnij i przytrzymaj przycisk „PLAY ►||”.

▪ **Odtwarzanie / zatrzymanie odtwarzania (pauza przy nagrywaniu)**

Naciśnij "Play", aby rozpocząć odtwarzanie muzyki lub filmu.

Naciskając przycisk Play, możesz też szybko opuścić dowolne menu.

Obsługa przycisków

1. Włączenie odtwarzacza/ Odtwarzanie (PLAY / STOP / PAUZA)- naciśnij przycisk PLAY ►||.
2. Przycisk POWER: zasilanie odtwarzacza (włączenie / wyłączenie).
3. "Loop": wejście w tryb powtarzania.
4. Przycisk "Mode" wejście do MENU głównego lub podmenu danego trybu.
5. "VOL+/VOL-": regulacja głośności odtwarzania.
6. ►► Next: kolejny utwór.
7. ◄◄ Pre: poprzedni utwór.

Odtwarzanie MUZYKI

1. Podłącz słuchawki do gniazda słuchawkowego.
2. Przesuń przełącznik POWER do pozycji ON.
Wciśnij i przytrzymaj przycisk PLAY, aby włączyć odtwarzacz i wejdź w tryb odtwarzania muzyki. Naciśnij ponownie PLAY ►||, aby rozpocząć odtwarzanie utworu.
3. Wybór utworu
◄◄ Pre: poprzedni utwór
►► Next: kolejny utwór.
4. Ustawienie głośności
Przyciskiem "VOL-" zmniejsz głośność odtwarzania
Przyciskiem "VOL+" zwiększ głośność odtwarzania.

Korektor EQ

1. W trybie odtwarzania muzyki.
2. Naciśnij Mode, aby wejść w podmenu trybu odtwarzania muzyki.
3. Naciśnij przycisk Next, aby znaleźć opcję korektora EQ.
4. Naciśnij Mode, aby wejść do opcji korektora EQ.
Naciśnij Next, aby wybrać żądane ustawienie i Mode, aby zatwierdzić wybór.

Wyświetlanie tekstów piosenek

Odtwarzacz obsługuje pliki z tekstami w formacie "*.lrc" (do ściągnięcia np. z <http://www.51lrc.com>).

Nazwa pliku z tekstem utworu (.lrc) musi być identyczna jak nazwa pliku z utworem (.mp3).

Np. Like a virgin.mp3 i Like a virgin.lrc

Odtwarzanie filmów

1. Wejść do menu głównego i naciśnij NEXT, aby wybrać tryb FILMY (MOVIE).



2. Naciśnij MODE, aby wejść w tryb.
3. Naciśnij PLAY ►►, aby rozpocząć odtwarzanie pliku AMV.



4. Wybierz plik do odtwarzania
◀◀ PRE poprzedni plik
▶▶ NEXT kolejny plik.
5. Głośność można regulować przed rozpoczęciem odtwarzania.

Dyktafon

Upewnij się, że bateria jest naładowana. W każdym folderze można nagrać do 99 plików głosowych.

▪ Rozpoczęcie nagrywania

1. Wejść do menu głównego.



2. Naciśnij Next, aby wybrać tryb DYKTAFON (VOICE).
3. Naciśnij Mode, aby wejść do trybu dyktafonu.
4. Naciśnij Play ►►, aby rozpocząć nagrywanie.
5. Naciśnij Play ►►, aby wstrzymać nagrywanie (ikonka czasu zacznie migać)
 - Naciśnij Play ►►, aby wznowić nagrywanie.
 - Naciśnij i przytrzymaj Play ►►, aby zakończyć nagrywanie i zapisać plik.

UWAGA

Plik z nagranie jest zapisany w aktualnym folderze wybranym w menu dyktafonu (opcja Folder lokalny).

Komunikat "Overflow" (Brak pamięci) sygnalizuje, że pamięć odtwarzacza jest pełna. Usuń wybrane pliki, aby zwolnić miejsce w pamięci.

Jeśli na ekranie pojawi się komunikat "Over record" oznacza to, że bieżący folder ma już 99 plików. Utwórz nowy folder, aby nadal zapisywać nagrania.

▪ Wybór trybu nagrywania

Kiedy nie trwa nagranie: w trybie dyktafonu wciśnij krótko przycisk MODE. Strzałką ►► wybierz opcję Tryb nagrywania (REC type), naciśnij krótko przycisk MODE.

Pojawią się dostępne opcje:

WYŻSZA JAKOŚĆ (FINE REC) - nagrywanie w formacie WAV, wysoka jakość dźwięku.

NIŻSZA JAKOŚĆ (LONG REC) - nagrywanie w formacie ACT, niższa jakość dźwięku

FINE VOR - format WAV, nagrywanie zatrzymuje się automatycznie, kiedy nie ma głosu

LONG VOR - format ACT, nagrywanie zatrzymuje się automatycznie, kiedy nie ma głosu

Strzałkami wybierz żądany tryb nagrywania, zatwierdź wybór przyciskiem MODE.

Naciśnij PLAY, aby rozpocząć nagrywanie.

Odtwarzanie nagrań głosowych

- Wejdź do menu głównego (MODE), wybierz strzałkami tryb NAGRANIA GŁOSOWE (Voice mode).
- Wciśnij krótko MODE.
- Przyciskiem PLAY ►► rozpocznij odtwarzanie. Strzałkami ◀◀ / ►► możesz wybierać nagranie do odtwarzania. Dostosuj głośność przyciskami VOL+/VOL-.

Konwertowanie plików ACT na WAV

Pliki ACT można skonwertować na format WAV przy pomocy dołączonego oprogramowania.

1. Uruchom program "Sound Converter", kliknij przycisk "Open".

2. Wybierz plik ACT do konwersji.

3. Kliknij przycisk "Convert", rozpocznie się konwersja

Narzędzie to pozwala także odtwarzać pliki WAV i MP3.

Korzystanie z radia FM

1. Wejdź do menu głównego (MODE).
2. Wciśnij ►►, aby wybrać zakładkę RADIO FM.
3. Wciśnij MODE, aby wejść do trybu radia.
4. Opcje podmenu trybu radia.

- **Przeszukiwanie**- naciśnij MODE, aby wybrać tę opcję.

Częstotliwość

Przyciskami ◀◀ / ►► Last/Next przeszukuj stacje (skok co 100KHZ).

Naciśnięcie i przytrzymanie pozwoli na automatyczne przeszukiwanie zakresu.

Aby zakończyć przeszukiwanie naciśnij ponownie strzałkę Last / Next.

Wyszukiwanie zapisanych stacji

Przyciskami ◀◀ / ►► Last/Next możesz wybrać stacje spośród zapisanych w pamięci.

Automatyczne przeszukiwanie

Wybór tej opcji pozwoli na automatyczne przeszukiwanie zakresu 87.5MHZ oraz 108MHZ i zapis znalezionych stacji.

- **Nagrywanie z radia**

Naciśnij MODE, aby wejść do podmenu trybu RADIO, naciśnij ►► NEXT, aby wybrać opcję "Fine Record" (Wysoka jakość) i naciśnij MODE, aby rozpocząć nagrywanie.

- **Zapis**

Znalezione stacje są automatycznie przeszukiwane . W każdym pasmie można zapisać do 20 stacji.

- **Wybór pasma (ZAKRES/ BAND)**

W podmenu radia wybierz opcję (FM87 ~ 108MHz) or pasmo japońskie (FM76 ~ 90MHz), naciśnij MODE, aby zatwierdzić wybór.

Przeglądanie zdjęć

1. Wciśnij i przytrzymaj MODE, wejdź do zakładki ZDJĘCIA (PHOTO).
2. Strzałkami ◀◀ / ▶▶ wybierz zdjęcie.

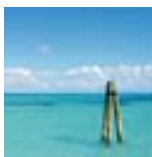

3. Naciśnij PLAY, aby wyświetlić zdjęcie.

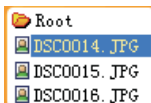

Opcja AUTOPLAY (pokaz slajdów), pozwala na przeglądanie zdjęć kolejno; każde zdjęcie jest wyświetlanie od 1 do 10 sekund.

1. Wciśnij i przytrzymaj MENU, wybierz zakładkę USTAWIENIA.
2. Wciśnij krótko MENU, aby wejść do zakładki USTAWIENIA.

Ustawienia systemowe

Opcje dostępne w trybie USTAWIENI SYSTEMOWYCH:



Czas nagrywania	Ustaw datę i czas zapisu nagranych plików
Ustawienia LCD	Ustawienie podświetlenia LCD
Język	Wybór języka menu
Oszczędzanie energii	Ustaw czas, po jakim bezczynny odtwarzacz automatycznie się wyłączy
Tryb powtarzania	Manualny lub automatyczny
Tryb USB	Tryb połączenia z komputerem
Ilość pamięci	Sprawdź ilość dostępnej pamięci
Wersja oprogramowania	Sprawdź wersję oprogramowania odtwarzacza
Aktualizacja oprogramowania	Funkcja upgrade'u oprogramowania odtwarzacza
Wyjście	Wyjście z menu

Czas nagrywania (ustawienie daty)

1. Za pomocą przycisku ◀◀ lub ▶▶ ustaw żądaną wartość daty/godziny.
2. Wciśnij MODE.

Język

1. W menu ustawień systemowych wciśnij ◀◀ lub ▶▶, aby wybrać zakładkę JĘZYK.
2. Wciśnij MODE
3. Przyciskiem ◀◀ lub ▶▶ wybierz żądany język z listy.
4. Wciśnij MODE, aby zatwierdzić wybór.

Ustawienia LCD

1. Jasność: ustaw kontrast ekranu.
2. Wyciemnienie: ustaw czas bezczynności (w sek.), po jakim ekran zostanie automatycznie wyciemniony. Wybór opcji "0" dezaktywuje tę funkcję.
3. Czarny: ustaw czas bezczynności (w sek.), po jakim ekran zostanie automatycznie wyczerniony. Wybór opcji "0" dezaktywuje tę funkcję.
4. Wyjście

Oszczędzanie energii (Wyłączenie automatyczne)

Nawigacja po menu tak jak opisano powyżej.

1. Za ile sekund w tej opcji możesz wybrać, po jakim czasie bezczynności (podanym w sekundach) odtwarzacz sam się wyłączy. Wybór „0” dezaktywuje funkcję automatycznego wyłączenia się.
2. Funkcja SLEEP odtwarzacz wyłączy się po zaprogramowanym czasie (w sekundach).

Tryb powtarzania

1. Tryb manualny wymaga ręcznego ustawienia punktu B przy powtarzaniu odcinka A-B.
2. Tryb automatyczny pozwala ustawić punkt B automatycznie.

Tryb USB

Systemy operacyjne starsze niż WIN 2000 mogą nie obsługiwać dysku podzielonego na partycje (partycje utworzone na odtwarzaczu). W takim przypadku musisz przed podłączeniem odtwarzacza do komputera wybrać, która część dysku ma być odczytana.

Ilość pamięci

Tu znajdziesz informacje dotyczące całkowitej pojemności pamięci i procent pamięci wykorzystanej.

Wersja oprogramowania

Sprawdź to wersję wgranego oprogramowania (ważne przed ew. aktualizacją oprogramowania).

Aktualizacja oprogramowania

Opcja pozwalająca na przeprowadzenie aktualizacji oprogramowania.

Podłączenie odtwarzacza do komputera

Po podłączeniu odtwarzacza do komputera przy pomocy kabla USB zostanie on wykryty automatycznie jako dysk zewnętrzny (systemy Win 2000 i wyższe bez sterowników, Win98 po instalacji sterowników. Mac OS 10.3 i wyższe, Linux Redhat 8.0 i wyższe - bez sterowników). W czasie podłączenia do komputera odtwarzacz jest zasilany przez złącze USB.

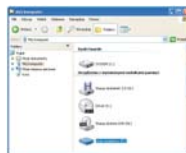

Ekran odtwarzacza w czasie podłączenia do komputera:



Ekran w czasie kopiowania plików z odtwarzacza na dysk komputera:



Ekran w czasie kopiowania plików z dysku komputera do pamięci odtwarzacza:



Odcłanianie odtwarzacza do komputera

Jeśli chcesz odcłonić odtwarzacz od komputera po skopiowaniu plików, postępuj zgodnie ze wskazówkami:

1. W systemach Windows 2000/ME/XP wybierz opcję "Bezpieczne usuwanie sprzętu" (ikonka z prawej strony paska zadań), aby wyłączyć urządzenie przed jego fizycznym odłączeniem.
2. Następnie wybierz "Masowe urządzenie magazynujące USB".
3. Naciśnij przycisk Zatrzymaj a następnie Zamknij.
4. Można odłączyć urządzenie od komputera.
5. Przy WIN98/SE możesz odłączyć urządzenie, jeśli na wyświetlaczu odtwarzacza nie miga ikonka FLASH.



Konwersja plików filmowych na format AMV

1. Uruchom program AMV Convert Tools
(z menu START ⇨ MP3 Player Utilities ⇨ AMV Convert Tools).



2. W polu "Input file" wybierz plik do konwersji.
3. W polu "Output file" wybierz miejsce (folder), w którym ma zostać zapisany skonwertowany plik.



4. Należy ustawić rozdzielczość filmu.
W tym celu zaznaczamy plik który będziemy konwertować.



5. Naciskamy przycisk , a następnie w opcji "Select screen width and height" wybieramy odpowiednią rozdzielczość.



Najlepszą jakość uzyskamy, wybierając opcję 128 x96 pikseli.

Następnie naciskamy przycisk OK.

6. Następnie naciśnij przycisk "Begin" .



7. Plik .amv został zapisany w folderze wybranym przez użytkownika.
Skonwertowane pliki można przegrać na dysk odtwarzacza w dowolnym menedżerze plików.



UWAGA:

Program służący do konwersji plików -z uwagi na ogromną różnorodność formatów plików multimedialnych- może wyświetlać błędy podczas konwersji. Nie zaleca się kopiowania plików, podczas tworzenia których pojawiły się błędy, gdyż próba odtworzenia ich może doprowadzić do uszkodzenia partycji dysku w odtwarzaczu i utraty danych.

Upgrade oprogramowania

1. Wejść do menu głównego (MODE).
2. Wybierz zakładkę USTAWIENIA SYSTEMOWE.
3. Wciśnij MODE, aby wybrać opcję ustawień.
4. Strzałkami ◀◀ / ▶▶ wybierz opcję AKTUALIZACJA OPROGRAMOWANIA .
5. Podłącz odtwarzacz do komputera.
6. Uruchom na komputerze narzędzie do upgrade'u (MP3 Player Update) i kliknij „Select new version upgrading file”.
7. Wybierz nową wersję upgrade'u (pliki można znaleźć w Internecie na www.lark.com.pl).
8. Kliknij przycisk Start upgrading.
9. Program zasygnalizuje zakończenie procesu upgrade'u.



UWAGA:

Upgrade nie jest konieczny dla prawidłowego działania odtwarzacza. Przydaje się jedynie, gdy utworzono udoskonaloną wersję oprogramowania.

Upgrade jest operacją stosunkowo niebezpieczną. Nieprawidłowe jego przeprowadzenie może skutkować nieodwracalnym uszkodzeniem odtwarzacza. Aktualizację oprogramowania powinny przeprowadzać jedynie osoby z dobrą znajomością obsługi komputera.

Tworzenie / wybieranie katalogów

Pliki możesz archiwizować w różnych folderach. Foldery należy uprzednio utworzyć w trybie podłączenia do komputera (tak jak foldery na dysku twardym w komputerze). Można utworzyć do 9 katalogów na pliki.

1. Katalogi możesz zmieniać w trybie MUZYKA (ale nie podczas odtwarzania) lub DYKTAFON (nie podczas nagrywania).
2. Wciśnij MENU, aby wejść do podmenu wyboru katalogów.
3. Przyciskami ◀◀ / ▶▶ wybierz żądany katalog.
4. Wciśnij MENU, aby zatwierdzić wybór katalogu.

Usuwanie plików

1. W wybranym trybie (np. MUZYKA), kiedy żaden utwór nie jest odtwarzany, wciśnij MODE, aby wejść do menu danego trybu.
2. Strzałkami ◀◀ / ▶▶ wybierz opcję Usuwanie plików.
3. Strzałkami ◀◀ / ▶▶ wybierz opcję Jeden plik lub Wszystkie pliki
4. Strzałkami ◀◀ / ▶▶ wybierz opcję TAK.
5. Wciśnij MODE, aby potwierdzić usunięcie.







Wybór opcji Usuń wszystkie pliki spowoduje usunięcie wszystkich plików zapisanych w aktualnym folderze aktualnego trybu (np. muzycznego).

Usuwać pliki z poziomu odtwarzacza można jedynie wtedy, gdy odtwarzacz nie jest podłączony do komputera.

Tryby odtwarzania





W trybie muzycznym krótkie naciśnięcie przycisku MODE powoduje wejście do podmenu trybu MUZYKA. W podmenu tym możesz wybrać opcję trybu odtwarzania.

Dostępne tryby:

-  NORMALNY- odtwarzanie utworów w kolejności ich ustawienia w folderze
-  POWTÓRZ JEDEN- powtarzanie jednego utworu
-  FOLDER- odtwarzanie zawartości folderu
-  POWTÓRZ FOLDER- powtarzanie zawartości folderu
-  POWTÓRZ WSZYSTKIE- powtarzanie wszystkich utworów
-  ODTWARZANIE LOSOWE- odtwarzanie plików w losowej kolejności
-  INTRO - odtwarzanie pierwszych 10 sekund kolejnych utworów

Tempo odtwarzania



Możesz zmienić tempo odtwarzania utworów (na szybkie lub wolne).

1. W trybie MUZYKA wciśnij przycisk MODE.
2. Strzałkami  /  wybierz opcję TEMPO ODTWARZANIA.
3. Wciśnij MODE.
4. Strzałką  ustaw szybsze tempo odtwarzania lub strzałką  spowolnij tempo odtwarzania.

UWAGA

Ustawienie to zostanie zachowane do czasu jego zmiany!



Tryb powtarzania A-B

1. W czasie odtwarzania muzyki lub nagrania głosowego wciśnij MODE.
2. Wybierz opcję Tryb powtarzania.
3. Wciśnij MENU, aby wejść do podmenu trybu powtarzania.
4. Strzałką  zatwierdź punkt startowy odtwarzania (A).
5. Następnie strzałką  wybierz punkt końcowy (B).
6. W tym trybie przyciskiem VOL i strzałkami możesz ustawić tempo odtwarzania zaprogramowanego odcinka A-B.

Aby zrezygnować z tego trybu, wciśnij strzałkę PREV .

Funkcja 'follow reading' (przydatna w nauce języków obcych)

Nieaktywna w trybie dyktafonu

1. W trybie powtarzania A-B wciśnij strzałkę NEXT , aby wejść do trybu Follow Reading.
2. Ikona trybu A-B zmieni się w ikonę trybu Follow Reading , kiedy zaczniesz nagrywać głos. Czas nagrania jest taki sam jak długość odcinka A-B.
3. Po zakończeniu czasu na nagranie rozpocznie się odtwarzanie.

Liczba powtórzeń (podmenu trybu odtwarzania muzyki)

Możesz wybrać liczbę powtórzeń odcinka A-B

Przerwa między powtórzeniami (podmenu trybu odtwarzania muzyki)

Ustaw przerwę między kolejnymi powtórzeniami (w sekundach)

Funkcja partycji i szyfrowania części zasobów pamięci

Aby chronić prywatne pliki zapisane w pamięci odtwarzacza, możesz wydzielić część pamięci, do której dostęp będzie chroniony hasłem.

Aby korzystać z tej funkcji potrzebujesz Service Pack 4 do Windows 2K. W innym przypadku komputer nie będzie wykrywał dwóch partycji pamięci odtwarzacza i konieczne będzie każdorazowe dokonywanie wyboru partycji do odczytu (zwykła pamięć "single ordinary disk" lub pamięć szyfrowana "single encrypted disk" w opcji Tryb USB w Ustawieniach systemowych).

1. Podłącz odtwarzacz do komputera
2. Uruchom program "MP3 Player Disk Tool".
3. Pierwsze narzędzie służy do formatowania pamięci.

Wybierz opcję „Partition and encrypt” i ustal pojemność szyfrowanej pamięci, następnie wprowadź nazwę użytkownika i dwukrotnie hasło, odpowiednio do pól "New username" oraz "New password" i "New password Confirm".



4. Kliknij "Start", rozpocznie się dzielenie pamięci.
Naciśnij OK po zakończeniu operacji, zrestartuj computer.



Po ponownym uruchomieniu komputera dysk odtwarzacza będzie widoczny jako podzielony na 2 partycje.

Aby otworzyć folder dysku zaszyfrowanego konieczne będzie podanie nazwy użytkownika i hasła.

Uruchom plik "R disk Decrypt.exe"

i podaj dane.

Dysku chronionego hasłem nie będzie można otworzyć bez każdorazowego podania nazwy użytkownika i hasła.

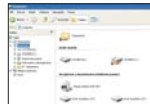

UWAGA

Dzielenie dysku może usunąć dane na nim zapisane. Przed dokonaniem partycji konieczne zarchiwizuje ważne dane.

Jeśli zapomnisz nazwy użytkownika lub hasła, będziesz musiał ponownie połączyć obie partycje pamięci, co spowoduje utratę danych zapisanych na części chronionej hasłem.

Rozwiązywanie problemów

Problem	Możliwa przyczyna
Brak zasilania/ nie włącza się	Naładuj baterię. Ustaw przełącznik w trybie ON.
Brak dźwięku w słuchawkach	Sprawdź, czy słuchawki są prawidłowo podłączone. Sprawdź, czy głośność nie jest ustawiona na minimalnym poziomie. Sprawdź, czy gniazdo mocowania słuchawek nie jest zabrudzone. Upewnij się, czy pliki mp3 nie są uszkodzone.
Dziwne znaki na wyświetlaczu	Sprawdź, jaki język menu wybrano.
Słaba jakość sygnału radiowego	Zmień ustawienie odtwarzacza. Spróbuj złapać lepszy odbiór manipulując słuchawkami- służą one jako antena. Wyłącz urządzenia elektryczne znajdujące się w pobliżu odtwarzania. Sprawdź, czy w okolicy jest dobry sygnał radiowy.
Nie udaje się zgranie plików do pamięci odtwarzacza	Sprawdź, czy kabel USB jest prawidłowo podpięty. Sprawdź poprawność instalacji sterownika. Sprawdź, czy pamięć odtwarzacza nie jest pełna.

Dane techniczne

Wymiary	75 x 40 x 18mm	
Waga	52g	
Wyświetlacz LCD	1.5"	
Połączenie z PC	Złącze USB 2.0 High-speed	
Pamięć	Typu flash 512MB ~ 2GB (w zależności od wersji)	
Wytrzymałość akumulatora	Odtwarzanie plików MP3: ok. 10 godzin* *zależy np. od temperatury otoczenia itd.	
Nagrywanie	Częstotliwość próbkowania	8KHz
	Format nagrania	WAV (32Kbps), ACT (8Kbps)
	Czas nagrania	140 godzin (ACT, 512MB)
MP3, WMA, WMV, ASF	Moc max. na wyjściu słuchawkowym	(L) 10mW + (R) 10mW (32Ohm)
	MP3 bit rate	8Kbps - 320Kbps
	WMA, WMV, ASF bit rate	5Kbps - 384Kbps
	Pasma przenoszenia	20Hz - 20KHz
	Odstęp sygnału od szumu	85dB
	Poziom zniekształceń liniowych	<0.05%
Radio FM	Częstotliwości odbioru	76MHz - 96MHz / 87MHz - 108 MHz
	Zapis stacji radiowych	20+20
	Moc max. na wyjściu słuchawkowym	(L) 10mW + (R) 10mW (32Ohm)
	Odstęp sygnału od szumu	45dB
Formaty plików muzycznych	MP1, MP2, MP3, WMA, WMV, ASF, WAV	
Praca w temperaturze	od -5° do 40° Celsjusza	
Języki	uproszczony chiński, tradycyjny chiński, japoński, koreański, angielski, francuski, włoski, niemiecki, hiszpański, szwedzki, portugalski, duński, holenderski, rosyjski, czeski, polski, tajski, turecki	
System operacyjny	Windows 98/SE/ME/2000/XP, Mac OS 10, Linux 2.4.2	

Dane techniczne i wygląd urządzenia mogą zostać zmienione bez wcześniejszego powiadomienia.

UWAGA

Wygląd grafiki/ animacji w poszczególnych odtwarzaczach zależy od wersji oprogramowania i może się różnić od przedstawionego w instrukcji!

© Olbrycht Trade Sp. z o.o.

Kopiowanie całości lub części instrukcji jest zabronione bez wcześniejszej pisemnej zgody właściciela praw autorskich



Przekreślony symbol pojemnika na śmieci oznacza, że na terenie Unii Europejskiej po zakończeniu użytkowania produktu należy się go pozbyć w osobnym, specjalnie od tego przeznaczonym punkcie. Nie należy wyrzucać tych produktów razem z niesortowanymi odpadami komunalnymi.

CE

OLBRYCHT TRADE Sp. z o.o.

ul. Naddnieprzańska 31W, 04-205 WARSZAWA
tel. (22) 612 30 09 lub 606 603 733, fax (22) 612 14 53
www.olbrycht.pl | e-mail: biuro@olbrycht.pl